

FIBEX INSIDE SERIES
Venice Collection



@agostini

**SERRAMENTI
MADE IN
ITALY
DA OLTRE
50
ANNI**



AGOSTINI GROUP, UNA LUNGA STORIA ATTRAVERSO L'INNOVAZIONE DEL SERRAMENTO ITALIANO.

Oltre cinquant'anni di progetti innovativi nel mondo del serramento, per fondere il design alla tecnologia. Cinquant'anni nei quali la nostra mission è sempre stata quella di ideare e realizzare serramenti con materiali e soluzioni costantemente all'avanguardia, in grado di migliorare continuamente la protezione e l'isolamento delle nostre case, assicurando un ideale risparmio energetico con prodotti di riconosciuto design.

Standard qualitativi sempre elevati, perchè i nostri serramenti devono durare davvero nel tempo.

1963 *Luciano Agostini fonda la sua prima azienda per la produzione di avvolgibili in pvc in provincia di Venezia. Una rivoluzione rispetto agli avvolgibili in legno delle case dell'epoca.*

1984 *Il know how maturato nella lavorazione delle materie plastiche, porta la famiglia Agostini a lanciare, tra i primi in Italia, una linea di serramenti realizzati in pvc, in collaborazione con importanti sistemisti europei.*

1999 *La R&S Agostini sviluppa Fibex, uno dei primi compositi al mondo ricavati dalla fibra di vetro ad essere utilizzato per la realizzazione di scuri e persiane. L'innovativo sistema nasce, grazie alla collaborazione con aziende nordamericane, per rispondere alle crescenti richieste di materiali ad alte prestazioni termiche e meccaniche.*

2008 *Agostini introduce sul mercato l'esclusivo sistema di serramenti caratterizzato dalla tecnologia Fibex Inside, con finiture in alluminio e in legno, in grado di superare tutti i limiti di isolamento termico del settore.*

2013 *La tecnologia Fibex Inside consente di progettare finestre di dimensioni estremamente ridotte senza rinunciare alle elevate prestazioni di isolamento termico ed acustico. Il design "minimal" di questi serramenti garantisce un incremento di luminosità degli ambienti di almeno il 15%. Agostini introduce i modelli con finitura in vetro Total Glass.*

2015 *Ispirata ai maestri d'arte veneziani, nasce la serie Fibex Inside Venice Collection, dai modelli di finestre "custom made" personalizzabili in una infinita scelta di combinazioni materiche, diventando serramenti unici e sempre adatti ad ogni diverso ambiente e architettura.*

AGOSTINI E VENEZIA, DUE ANIME UNITE NELLA TRADIZIONE E NELL'INNOVAZIONE.

Agostini propone una serie di porte e finestre capaci di disegnare "forme" originali ispirate all'arte e allo stile veneziani, in cui si sposano in modo inarrivabile i valori artistici della tradizione veneziana, il design e l'abilità artigianale dei maestri di Venezia.

La Venice Collection di Agostini va oltre il concetto di "finestra", trasformando il serramento in un vero e proprio elemento di interior design, per riprendere ed interpretare il fascino ed il prestigio dello stile veneziano.

I modelli della Venice Collection, vengono interpretati secondo i disegni del cliente, totalmente "custom made", secondo una gamma infinita di dettagli propri dell'arte veneziana: dagli smalti dei mosaici, ai vetri e alle ceramiche, al marmo, al bronzo, ai tessuti broccati fino alle lavorazioni del legno.

Sempre in perfetta armonia con il design e lo stile architettonico, ma allo stesso tempo ideali per personalizzare gli ambienti e renderli unici ed esclusivi.





INTRODUCING VENICE COLLECTION

Il “segreto” delle finestre Venice Collection è nascosto dentro il profilo: l'esclusiva tecnologia Fibex Inside.

Il corpo centrale del serramento in Fibex, le cui caratteristiche prestazionali garantiscono il massimo isolamento sia termico che acustico, la massima stabilità strutturale combinata con un design minimale.

La parte interna dell'anta è realizzata con una scocca di alluminio con finitura anodizzata o RAL, accoppiabile a diverse tipologie di materiali. La finestra diventa così un pezzo dal sapore artigianale, unico e sempre estremamente moderno e contemporaneo.

La Venice Collection combina materiali differenti.

L'artigianato è l'espressione della maestria degli artisti veneziani

Venice Collection si articola in sei diverse linee di design:

Venice **Wood** Design

Venice **Stone** Design

Venice **Bronze** Design

Venice **Mosaic** Design

Venice **Fabric** Design

Venice **Carving Wood** Design

Legno, bronzo, mosaici, marmi, ceramiche e tessuti offrono infinite possibili combinazioni e personalizzazioni.



QUANDO IL METALLO INCONTRA IL LEGNO PER CREARE NUOVE FORME DI DESIGN.

Taxi Boat Veneziano

Nella pura interpretazione veneziana e delle sue famose imbarcazioni, la combinazione dei due materiali, metallo e legno, raggiunge la massima espressione di simbiosi tra funzionalità ed eleganza.





— *VENICE **WOOD** DESIGN*

Agostini in queste finestre alleggerisce ed interpreta elegantemente, in termini di design, le contemporanee tendenze dell'arredamento.

In questi modelli la scocca dell'anta in alluminio viene combinata con cinque diverse essenze di legno.

È anche disponibile la combinazione di inserti di alluminio su scocca di alluminio realizzando numerose combinazioni di colori.





IL MARMO, UN CLASSICO NELL'ARCHITETTURA VENEZIANA.

I marmi e le storiche pavimentazioni veneziani donano alla nostra magica città una sorprendente combinazione di stabilità e leggerezza, in cui l'equilibrio prende forma e diventa unico.



Piazza San Marco





— *VENICE **STONE** DESIGN*

Le finestre Agostini della linea Stone Design ci sorprendono per l'armonia che sanno esprimere, in cui la robustezza e l'eleganza risultano leggere ma sempre strutturali. Grazie alle finiture in gres porcellanato oppure in marmo, ogni diversa soluzione diventa unica e irripetibile.



Agostini sceglie Laminam per le sue finestre Stone Design.



L'ELEGANZA DEL BRONZO PER ARCHITETTURE DI GRANDE PRESTIGIO



Il bronzo ha sempre incontrato le scelte architettoniche dei più importanti designers e progettisti di tutto il mondo, che spesso lo hanno proposto per “segnare” gli spazi e le luci dei building che disegnano, dando vita a soluzioni prestigiose ed originali.

Bronzi veneziani





— *VENICE **BRONZE** DESIGN*

Agostini interpreta il bronzo architettonico non solo come prestigiosa finitura interna, inserita nell'anta in alluminio, ma anche come elemento esterno in sostituzione dell'alluminio stesso.

Il bronzo architettonico viene proposto in cinque diverse "cromie".





SMALTI E MOSAICI, TRIONFO DELLE LUCI E DEI COLORI DI VENEZIA.

La storia dei mosaici veneziani è la storia unica ed irripetibile di maestri d'arte che si tramanda da diverse generazioni, per far rivivere i mosaici in foglia d'oro di origine bizantina fusa con la tradizione dei vetri di Murano.



Smalti di Orsoni

I mosaici della
Basilica di San Marco



— *VENICE MOSAIC DESIGN*

Queste finestre Agostini diventano vere e proprie opere d'arte, uniche ed esclusive, come massima espressione dell'arte dei maestri vetrai e orafi veneziani.



Agostini sceglie i mosaici di Orsoni e di Trend per le sue finestre Mosaic Design.

ORSONI
Smalti Veneziani
Sinca 1888

 **trend**
trend-group.com





L'ARTE DEI TESSUTI E DEI VELLUTI VENEZIANI.

Gli ambienti veneziani sono impreziositi da eleganti tessuti broccati e damascati, da velluti e sete lavorati a mano, in grado di continuare la qualità della storica maestria veneziana che dal 18° secolo caratterizza gli arredi e gli interni delle più prestigiose case di Venezia.



Telaio per velluti



— *VENICE **FABRIC** DESIGN*

Con questa linea Agostini presenta finestre sorprendenti: sia dentro che fuori.
Prestazioni eccezionali ma soprattutto elementi d'arredo preziosi ed eleganti.





VENEZIA E I SUOI UNICI LEGNI INTAGLIATI A MANO.



L'arte e l'architettura veneziane sono l'espressione massima della contaminazione tra due mondi: Venezia e l'Oriente, che lungo la via della seta e delle spezie ne hanno influenzato le idee, la cultura e lo stile di vita.



Gondola veneziana



— *VENICE CARVING WOOD DESIGN*

Le ante e gli intagli delle finestre Agostini assumono in questa linea il valore di veri e propri elementi decorativi, i cui disegni diventano emblemi di quella artigianalità tutta veneziana che il mondo ci invidia, capaci di donare loro una unicità ed originalità insuperabili.





— *FIBEX INSIDE SERIES*
TOTAL GLASS DESIGN

Con la nuova finitura in vetro **TOTAL GLASS** Agostinigroup rivoluziona il concetto di finestra che diventa un vero quadro d'autore. Total Glass, proposto con cerniere a scomparsa di serie, permette di eliminare il superfluo. Il vetro diventa l'unico elemento in vista del serramento, liberandolo dalla cornice e riempiendo la stanza di nuova luce, trasparenza ed eleganza.





— *FIBEX INSIDE SERIES*
WOOD DESIGN

Nella serie **wood** design il serramento Agostini diventa all'aspetto un vero serramento in legno con tecnologia Fibex Inside. Il naturale e piacevole "calore" che solo il legno sa trasmettere all'interno di una casa viene combinato con la stabilità e l'isolamento proprio del materiale composito Fibex. La finitura esterna in alluminio favorisce il design e la flessibilità cromatica.

Grazie allo stile elegante e inconfondibile, questi serramenti, veri e propri elementi d'arredo, rappresentano la scelta ideale per ogni ambiente, anche per le loro proprietà di durata e assenza di manutenzione.





— *FIBEX INSIDE SERIES*
ALUMINIUM DESIGN

Nella serie **Aluminium Design** il serramento Agostini diventa all'aspetto un vero serramento in alluminio con tecnologia Fibex Inside. La modernità, l'eleganza, la flessibilità cromatica dell'alluminio vengono combinati con la stabilità e l'isolamento proprio del materiale composito Fibex.

L'alluminio, grazie al taglio termico in Fibex raggiunge valori di isolamento senza pari. Le dimensioni minimali delle ante, l'assenza di fermavetri, la ferramenta ad anta ribalta di serie con anti-effrazione perimetrale permette di offrire anche un serramento di alluminio come elemento di arredo tecnologicamente avanzato.

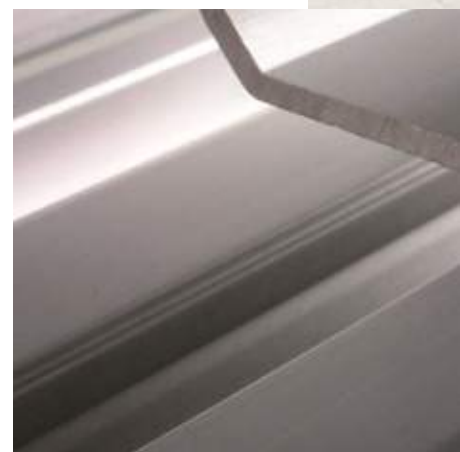



AGOSTINI E FIBEX, LA FORZA DELL'INNOVAZIONE.

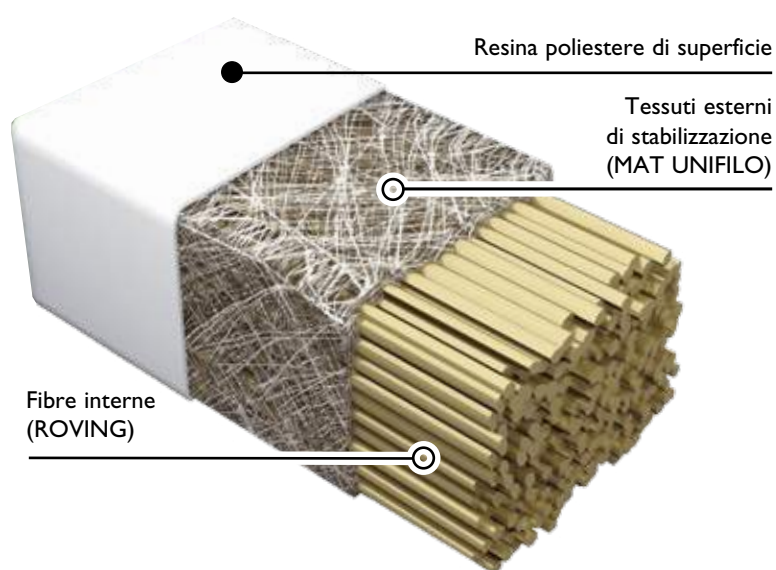

Con il termine FRP Fiber Reinforced Polymer (Materiali Polimerici Rinforzati), si intendono tutti i materiali compositi formati solitamente da una matrice ed una fibra; non tutte le fibre sono uguali ed a seconda dell'impiego si usano fibre diverse come Kevlar, Carbonio, Vetro.

Il FIBEX è un materiale composito realizzato con Fibre di vetro unidirezionali non interrotte (Roving), avvolte in un tessuto a fibre pluridirezionali (Mat) ed impregnate con resina poliestere. Il processo industriale di realizzazione dei profili Fibex è definito pultrusione (dall'inglese to pull, un processo di estrusione sotto trazione).

Rispetto ai materiali tradizionali, il favorevole rapporto tra prestazioni meccaniche e peso del manufatto composito è alla base del suo crescente successo e delle sempre maggiori applicazioni.

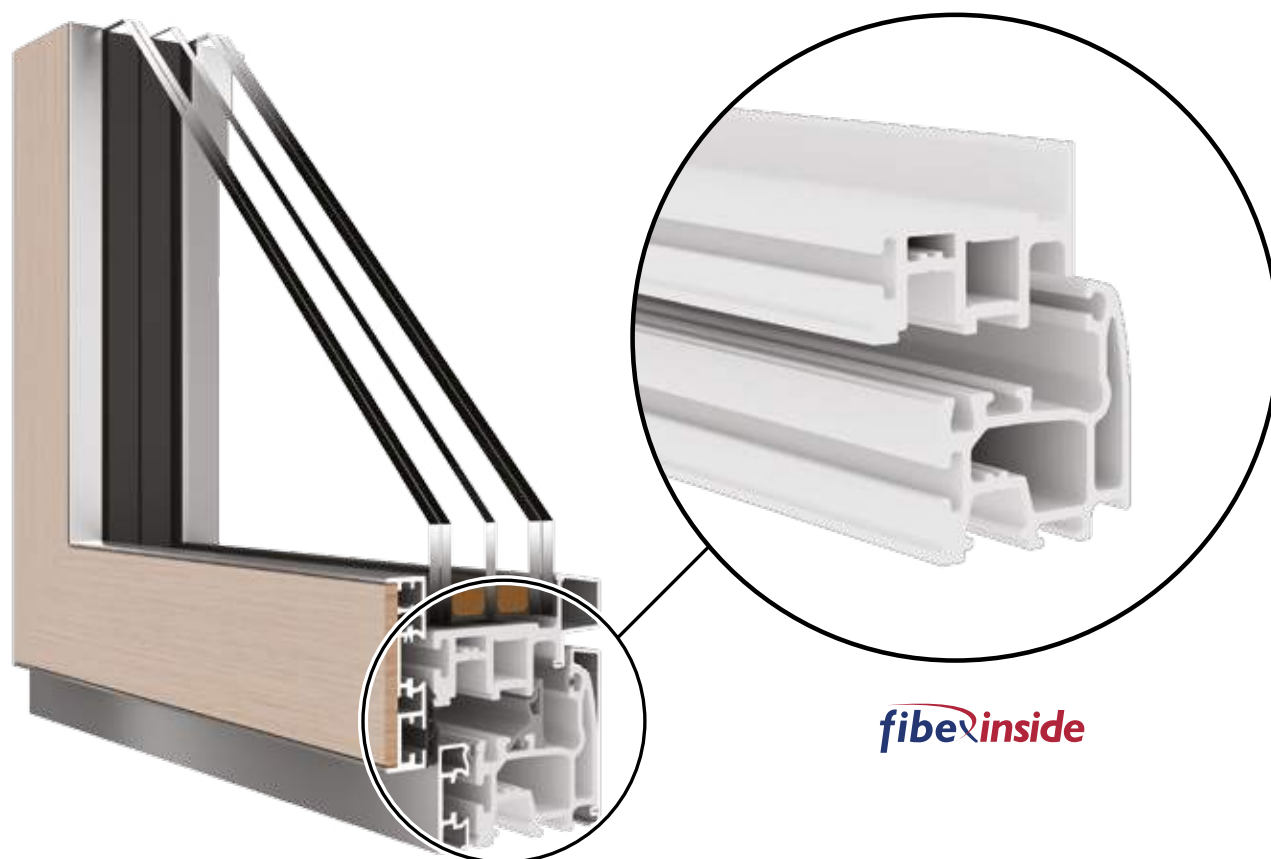

fibeinside

FIBEX INSIDE, L'ESSENZIALE A VOLTE È INVISIBILE.

Agostini utilizza il composito Fibex come innovativo materiale isolante nella Serie Fibex Inside. Fibex, grazie alle sue caratteristiche intrinseche, offre a questa serie di serramenti sensibili vantaggi funzionali.

isolamento termico

Eccezionale isolamento

Grazie alla bassa conducibilità termica del Fibex, la serie Fibex Inside ha raggiunto un risultato senza pari come isolamento termico, dando una risposta concreta alle esigenze progettuali e normative di soluzioni per il risparmio energetico.

Massima flessibilità progettuale

Il progetto Fibex Inside vuole rappresentare un nuovo punto di partenza per la progettazione dei serramenti. Mantenendo un corpo isolante centrale in Fibex che ne garantisce le proprietà di resistenza e di isolamento, il serramento ora può essere facilmente personalizzato sia internamente che esternamente in funzione delle diverse esigenze progettuali.

flessibilità progettuale

superficie vetrata

Minimi ingombri

Grazie alle caratteristiche meccaniche dei profili Fibex siamo riusciti ad ottenere un prodotto finito con sezioni ridotte rispetto le tradizionali favorendo un incremento della superficie vetrata del serramento (+ 10%) ed un design minimale.

AGOSTINI FIBEX INSIDE: TECNOLOGIA DEI SISTEMI.

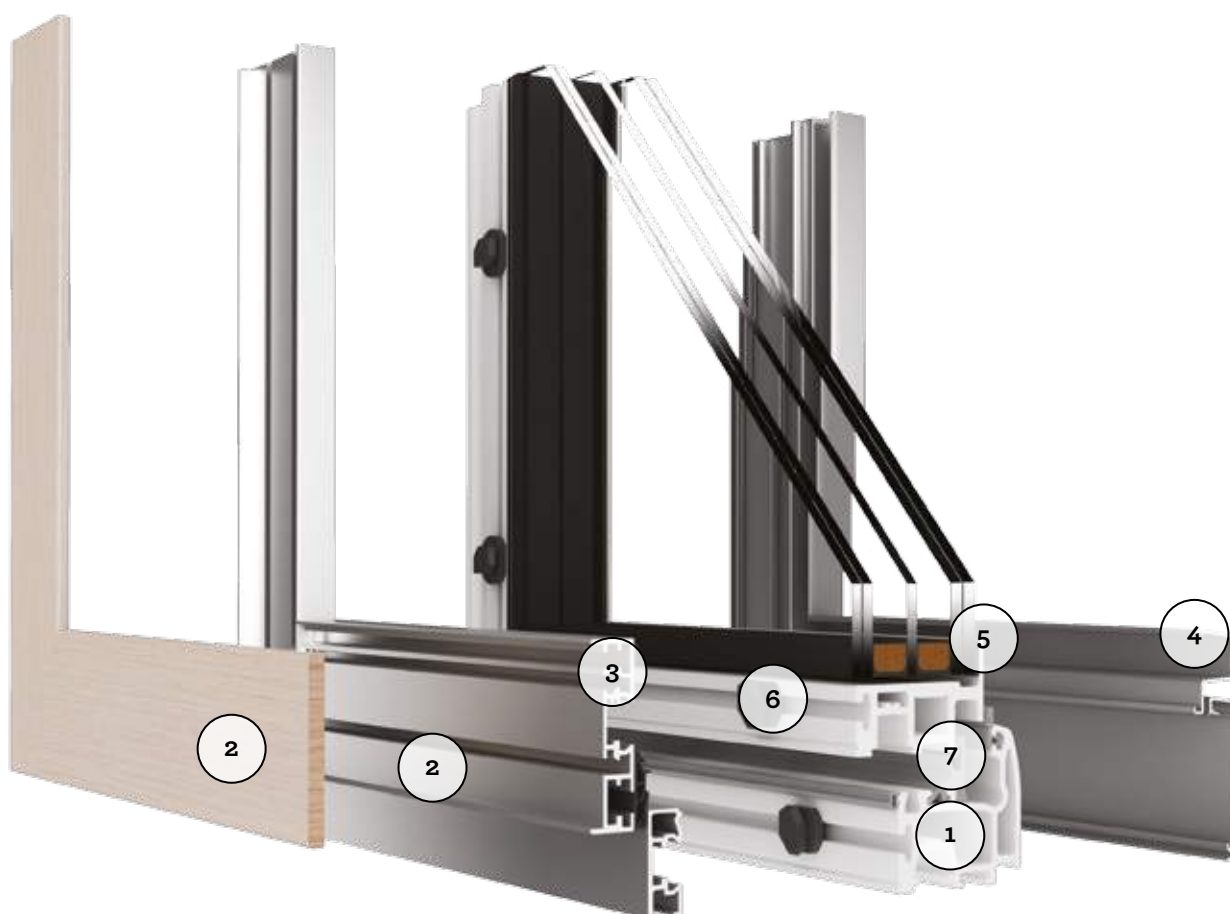

fibexinside

1. **fibex**inside

Il corpo centrale in materiale composito Fibex garantisce stabilità strutturale, eccellente isolamento termico, massima flessibilità progettuale, minimi ingombri.

2. **Finitura interna**

La finitura interna del serramento Fibex Inside può essere in legno, in alluminio, in vetro nella esclusiva serie Total Glass ed in una infinita combinazione materica nella prestigiosa Venice collection.



3. Assenza di fermavetro

La parte interna dell'anta svolge anche la funzione di fermavetro offrendo un design più pulito ed elegante della finestra. (Fermavetro utilizzato sui Fissi).

4. Finitura esterna

La finitura esterna può essere realizzata in Alluminio o in Bronzo architettonico. Le serie di alluminio prevedono una anta minimale complanare al telaio (serie P "Plane") o l'anta a scomparsa dalla vista esterna (serie H "Hide").

5. GFT

Il vetro è fissato al profilo con una speciale sigillatura strutturale perimetrale. L'esclusivo sistema GFT permette di rendere solidale il vetro alla finestra garantendo assoluta impermeabilizzazione, eccellente isolamento termico e stabilità strutturale nel tempo.

6. Tecnologia dei materiali accoppiati

Il serramento Fibex Inside è realizzato accoppiando la parte centrale in Fibex con l'elemento di finitura interna mediante un unico elemento in Nylon senza viti interposte assicurando isolamento e indipendenza dei due diversi materiali (sistema non adottato nella serie Total Glass dove il vetro è fissato con il sistema GFT anche nella parte interna).



7. Sistema di tenuta

Il serramento Fibex prevede sempre 3 guarnizioni di chiusura per migliorare le prestazioni di isolamento termico ed acustico. La guarnizione interna di battuta è in TPE tri-estruso di tipo acustico, disponibile nei colori bianco/marrone/nero.





FIBEX INSIDE SERIES CONFIGURAZIONI





Configurazioni Esterne Fibex Inside -55

Descrizioni	H (Hide)	P (Plane)	B (Bronzo)
<ul style="list-style-type: none"> • H interna anta: 55 mm • Sezione nodo centrale: 122 mm • Sezione telaio: variabile • Spazio vetrazione: 30-50 mm • Ferramenta perimetrale antieffrazione 			



Configurazioni Esterne Fibex Inside -73

Descrizioni	S (Step)	T (Trend)
<ul style="list-style-type: none"> • H interna anta: 73 mm • Sezione nodo centrale: 150 mm • Sezione telaio: variabile • Spazio vetrazione: 30-47 mm • Ferramenta perimetrale antieffrazione 		

Configurazioni Interne Fibex Inside -55

Legno One Level	Legno Zero Level	Alluminio	Total Glass	Venice Collection
				

Configurazioni Interne Fibex Inside -73

Legno Modern	Legno Elite
	

Configurazione interna	Uf1 / Uf2 / Uw			
	55H	55P	55B	73
Legno Zero Level	1,00 / 0,92 / 0,70	1,10 / 1,00 / 0,72	1,10 / 1,00 / 0,72	non dispon.
Legno One Level	1,10 / 1,00 / 0,72	1,10 / 1,00 / 0,72	1,10 / 1,00 / 0,72	1,10 / 0,83
Alluminio - Venice Collection	1,20 / 1,10 / 0,74	1,30 / 1,20 / 0,76	1,30 / 1,20 / 0,76	1,40 / 0,92
Total Glass	1,10 / 0,74	1,20 / 0,76	1,20 / 0,76	non dispon.

Legenda: Uf1 con vetro monocamera

Uf2 con vetro doppia camera

Uw riferito a finestra tipo F1k 1230x1480 con vetro doppia camera

Gamma colori Alluminio

Le verniciature a polveri offrono colori RAL lucidi o opachi, gotici (o marazzati), colori metallizzati, e colori sublimati effetto legno.

I colori indicati nella presente gamma

sono quelli maggiormente utilizzati, ma possono essere realizzati serramenti in tutta la varietà dei colori RAL e dei colori speciali. La finitura "effetto legno"

nell'alluminio è realizzata mediante processo di sublimazione e non mediante il processo polvere su polvere, più economico e meno realistico.

RAL

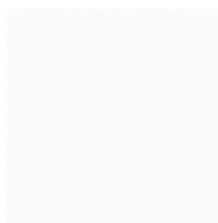

Cod: RAL 9010-OP
Colore: Bianco opaco

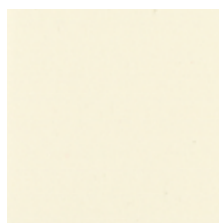

Cod: RAL 1013-OP
Colore: Avorio opaco



Cod: RAL 8017-OP
Colore: Marrone opaco

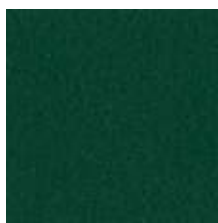

Cod: RAL 6005-OP
Colore: Verde opaco

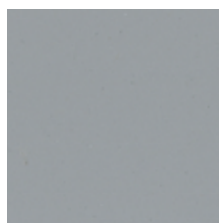

Cod: RAL 7001-OP
Colore: Grigio opaco



Cod: RAL 9005-OP
Colore: Nero opaco

Colori gotici o marazzati



Cod: GOT-B
Colore: Bianco Gotico



Cod: GOT-M
Colore: Marrone Gotico

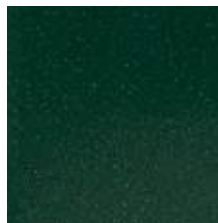

Cod: GOT-V
Colore: Verde Gotico



Cod: GOT-G
Colore: Grigio Gotico



Cod: GOT-R
Colore: Rosso Gotico

Colori sublimati



Cod: SUB-CI
Colore: Ciliegio



Cod: SUB-CA
Colore: Castagno

Elettrocolori e Speciali



Cod: OX-A
Colore: Ossidato Argento



Cod: OX-B
Colore: Ossidato Bronzo



Cod: EL-AC
Colore: Acciaio Spazzolato 206

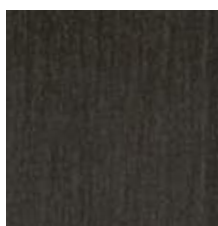

Cod: EL-NET
Colore: Nero Elegance

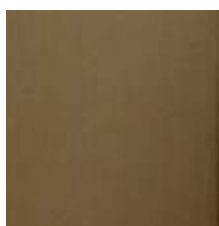

Cod: EL-BRT
Colore: Bronzo Tinex



Cod: EL-CH
Colore: Champagne



Cod: EL-ORT
Colore: Oro Tinex



Cod: EL-IN
Colore: Inox Lucido

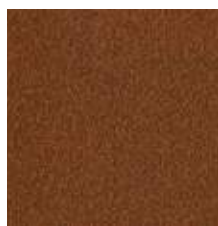

Cod: CRT
Colore: Cor-Ten

Gamma colori Legno

Per rendere esclusivo ogni serramento, il legno interno Agostini alu-legno offre una ampia gamma di essenze con numerose varianti di finitura.

Oltre alla sapiente scelta delle essenze, i segreti delle finiture esclusive di Agostini alu-legno risiedono nelle tecniche avanzate per la verniciatura.

Agostini alu-legno, in un'ottica di tutela ambientale, utilizza esclusivamente legni selezionati e di provenienza da aree a riforestazione controllata.

Faggio

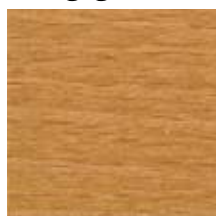

Cod.: FA-RO
Essenza: Faggio
Colore: Tinto Rovere

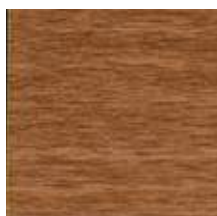

Cod.: FA-CI
Essenza: Faggio
Colore: Tinto Ciliegio

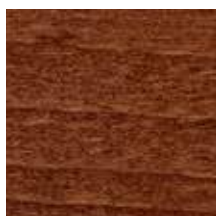

Cod.: FA-MO
Essenza: Faggio
Colore: Tinto Mogano

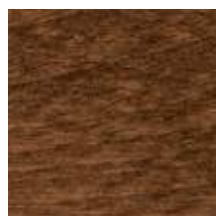

Cod.:FA-NO
Essenza: Faggio
Colore: Tinto Noce

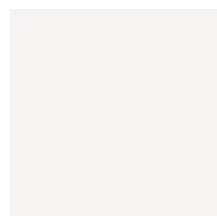

Cod.: FA-LB
Essenza: Faggio
Colore: Laccato Bianco

Frassino

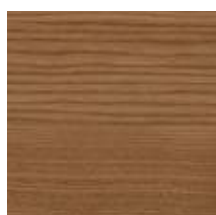

Cod.: FR-M
Essenza: Frassino
Colore: Miele

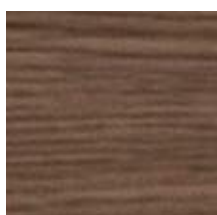

Cod.: FR-C
Essenza: Frassino
Colore: Cuoio

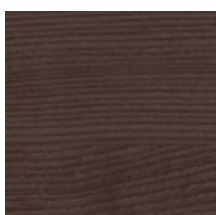

Cod.: FR-CA
Essenza: Frassino
Colore: Caffè

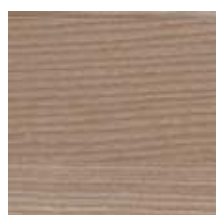

Cod.: FR-S
Essenza: Frassino
Colore: Sabbia

Frassino spazzolato



Cod.: FR-SB
Essenza: Frassino
Colore: Spazzolato bianco

Note: Prodotti complementari come cassonetti, bancali, pannelli, non sono realizzati in legno massello e subiscono un ciclo di verniciatura differente; sono possibili differenze cromatiche con i serramenti

Note: I colori presentati non sono da considerarsi "master" di riferimento, ma puramente indicativi in quanto per motivi tecnici l'aspetto finale potrebbe avere lievi differenze. Data la natura del legno sono possibili lievi variazioni di tonalità e venatura nei singoli quadri di legno.

La disponibilità ed i tempi di consegna possono variare per i diversi colori esposti.





agostinigroup
serramenti made in italy da oltre 50 anni

agostinigroup.com

Agostini Group srl
via G. Pascoli, 21
30020 Quarto d'Altino
Venezia, Italy
Tel +39 0422 7007
Fax +39 0422 700 799
info@agostinigroup.com